

# THORN

LIGHTING



# EP 445

Un style rétro allié à une technologie d'éclairage moderne

member of zumtobel group

# EP 445

**Grâce à sa technologie d'éclairage LED de dernière génération et à son style rétro, l'EP445 vous offre le meilleur des deux mondes.**

L'EP 445 de Thorn combine à la fois une esthétique du 19<sup>e</sup> siècle et des performances du 21<sup>e</sup> siècle. Cette lanterne de style rétro est le choix idéal pour remplacer l'éclairage traditionnel des sites historiques et des zones résidentielles par une solution durable, moderne et économe en énergie. Le luminaire EP 445 est équipé d'un dispositif de déconnexion automatique pour la sécurité lors de son ouverture, et d'une protection de 10 kV contre les surtensions. Il dispose de 3 niveaux de courant différents pouvant être sélectionnés directement sur site lors de son installation. De conception robuste il résiste au temps avec une étanchéité IP66 et une résistance aux chocs IK08. L'EP 445 offre une efficacité du luminaire de 122 lm/W maxi et une durée de vie de 100 000 heures à 25°C. Il s'agit donc d'un choix judicieux pour les projets de remplacement et de remise à neuf pour réaliser d'importantes économies d'énergie, en particulier grâce au système bi-puissance intégré avec différents profils de fonctionnement.



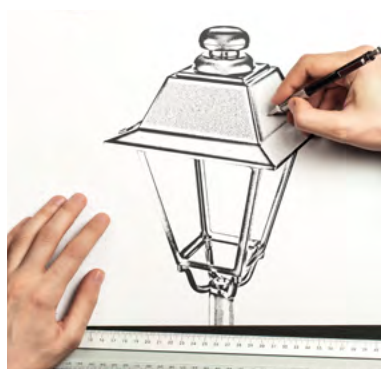

## Une touche de modernité

La qualité de la fonderie d'aluminium avec sa finition noire texturée apporte une touche de modernité au design contemporain.

## Une esthétique unifiée

Grâce à son large choix de distributions lumineuses et de possibilités d'installations, il est possible de coordonner son esthétique avec celui des luminaires existants pour les extensions de projets. C'est un choix idéal pour l'éclairage des rues, des zones résidentielles, des chemins piétonniers, et des pistes cyclables. Il est particulièrement bien adapté aux centres-villes.

## Une lumière chaleureuse

Le luminaire EP 445 est proposé en standard avec 2 températures de couleur : blanc chaud 3000 K ou blanc neutre 4000 K. Pour les espaces nécessitant une attention particulière, notamment pour la préservation de la biodiversité, il est possible d'avoir en option des températures de couleur de 2200 K ou 2700 K.

# CARACTERISTIQUES

## Applications

Rues urbaines, zones résidentielles, chemins piétonniers, pistes cyclables, places principales

## Distribution lumineuse

Distribution asymétrique pour les espacements importants,  
Distribution confort asymétrique pour les rues larges,  
Distribution de révolution symétrique pour les places

## Flux sortant du luminaire

De 1425 lm à 5870 lm

## Température de couleur

3000 K & 4000 K / 2200 K & 2700 K sur demande

## Rendu des couleurs

70/80 (2700 K)

## Efficacité du luminaire

Jusqu'à 122 lm/W

## Indice de protection

IP66

## Résistance aux chocs

IK08

## Durée de vie

100 000 h à 25°C/L80

## Driver

Courant ajustable sur site et choix entre plusieurs profils de bi-puissance



## Autres informations

- Repère d'orientation vers la chaussée avec une flèche sérigraphiée sur le verre de fermeture pour les versions asymétriques
- Poids inférieur à 10 kg malgré sa grande taille
- Livré en kit pour optimiser son packaging, avec un câble HO7 RN-F lg. 5 m pour la version en top

## Matériaux

Fonderie d'aluminium, finition noire texturée, RAL 9005

## Montage en top

Accessoires disponibles pour emmanchement  $\varnothing$  60 mm

## Suspendu

Accessoire pour compenser le défaut d'alignement vertical des façades

## Normes

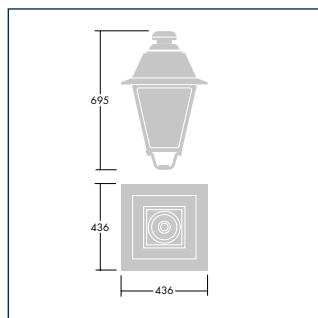

Version en top

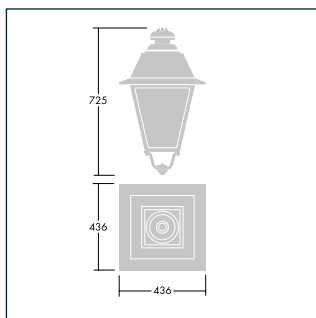

Version suspendue

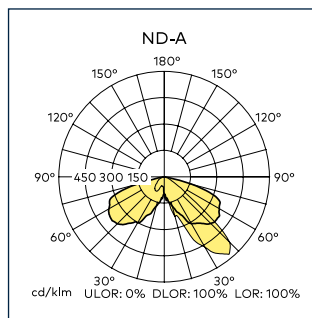

Optique asymétrique

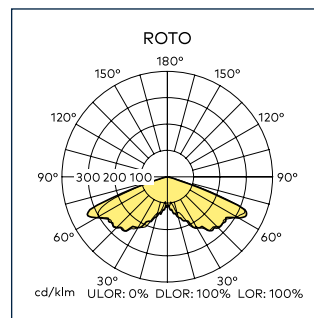

Optique de révolution symétrique

# THORN

LIGHTING

THORNLIGHTING.FR/EP44



**GARANTIE  
DE 5 ANS**

Thorn, leader international dans le domaine du luminaire, offre une garantie de cinq ans (\*) sur toute la gamme de produits Thorn à l'intérieur de l'espace européen.  
[www.thornlighting.fr/garantie](http://www.thornlighting.fr/garantie)  
(\*) voir nos conditions générales de vente

ZG Lighting France  
10 rue d'Uzès - CS 55466 - 75080 Paris Cedex 02  
[info.fr@zumtobelgroup.com](mailto:info.fr@zumtobelgroup.com)  
Tél. : (33) 01.49.53.62.62 - Fax : (33) 01.49.53.62.40  
Société Anonyme au capital de 40 954 472 euros



En application de la Convention pour la conformité aux normes des luminaires, toute exécution de commande vaut engagement de livrer des luminaires conformes aux normes les concernant.

Thorn développe et améliore ses produits en permanence. Les descriptions, illustrations, schémas et spécifications contenus dans cette publication ne sont donnés qu'à titre indicatif et ne sont pas contractuels. Thorn se réserve le droit d'apporter toute modification aux spécifications sans préavis ou sans l'annoncer publiquement. Tous les produits fournis par l'entreprise sont sujets aux conditions générales de vente de l'entreprise dont vous pouvez obtenir un exemplaire sur simple demande. Toutes les dimensions sont exprimées en millimètres et les poids en kilogrammes sauf indication contraire.  
SAP: 96644351 (FR) Date de publication: 05/18



[www.pefc.org](http://www.pefc.org) PEFC/6-38-214